

Intelligens, professzionális járművek



## MŰSZAKI ADATLAP



Made in Belgium

MT15n

# MT15n fixplatós kivitel

## MŰSZAKI ADATLAP

### Műszaki adatok

Homologizáció	N1
Ülések	2
Sebesség	max. 70km/h*
WLTP	akár 132km*
Fordulési sugár	4,5 m
Súly (alváz-fülke)	886 kg*
Hasznos teherbírtás	910 kg
Vontatási kapacitás	1200 kg**
Fékek elöl és hátul	Tárcsa
Felfüggesztés elöl és hátul	Spirál rugók
Jármű garancia	2 év

### Elektromos adatok

Motor típus	3 fázisú asszinkron
Motor teljesítmény	12,5 kW
Motor nyomaték	120 Nm
Akkumulátor típusa	LiFePO4
Akkumulátor kapacitása	14,4 kWh
Akkumulátor garancia	5 years
Töltés	16 A 230 V

### Méretetek

A - Teljes hossz	3655 mm
B - Teljes magasság	1990 mm
C - Fülke szélesség	1390 mm
D - Fülke magasság	1990 mm
E - Tengelytáv	2040 mm
F - Első túlnyúlás	1065 mm
G - Hátsó túlnyúlás	550 mm
H - Kombinált plató hossza	2150 mm
I - Kombinált plató magassága	1235 mm
J - Kombinált plató szélessége	1450 mm
Belső plató hossz	2090 mm
Belső plató szélesség	1380 mm

\* a választott hajtómű / és a helyi jogszabályok függvényében

\*\* 565 kg fékezetlen utánfutók esetében

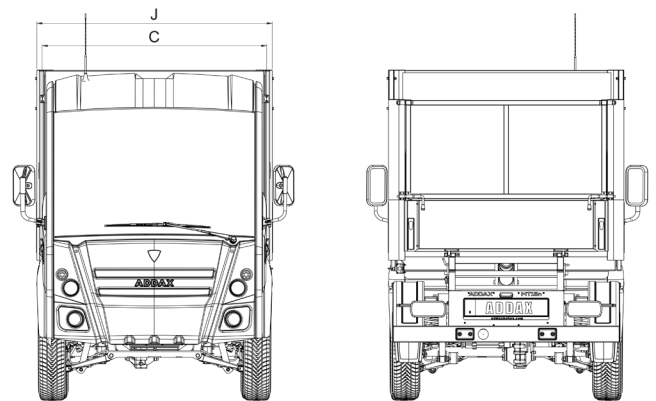
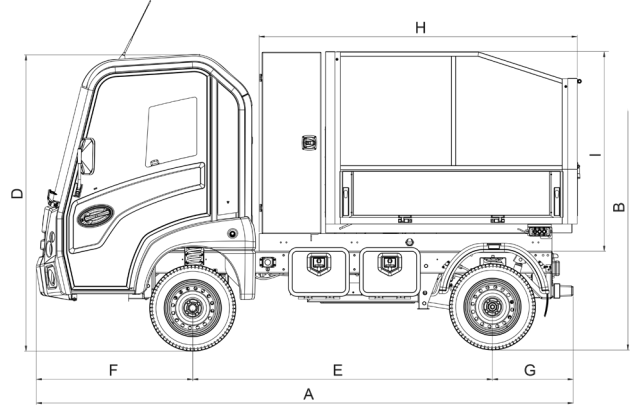

**Városkert Kft. H-2051 Biatorbágy, Tormásrét utca 5/a. +36 23 532 800 info@varoskert.hu www.varoskert.hu**

Ez az ismertető bemutatja az Addax elektromos haszongépjárművek modelljeit, felszereltségi jellemzőit és konfigurációs lehetőségeit. A dokumentumban szereplő összes jellemzőt tájékoztató jelleggel adjuk meg. Az Addax Motors fenntartja a jogot, hogy azokat előzetes értesítés nélkül módosítsa. A látványtervek az értékesítési országtól függően tartalmazhatnak alap- vagy opcionális felszereléseket és tartozékokat. A műszaki adatok az alapváltozatoknak felelnek meg, amelyek az értékesítési országtól függően eltérhetnek. Kérjük, a helyi specifikációról érdeklődjön a kereskedőjénél.

# MT15n kombinált platós kivitel

## MŰSZAKI ADATLAP

### Műszaki adatok

Homologizáció	N1
Ülések	2
Sebesség	max. 70km/h*
WLTP	akár 132km*
Fordulési sugár	4,5 m
Súly (alváz-fülke)	886 kg*
Hasznos teherbírtás	725 kg
Vontatási kapacitás	1200 kg**
Fékek elöl és hátul	Tárcsa
Felfüggesztés elöl és hátul	Spirál rugók
Jármű garancia	2 év

### Elektromos adatok

Motor típus	3 fázisú asszinkron
Motor teljesítmény	12,5 kW
Motor nyomaték	120 Nm
Akkumulátor típusa	LiFePO4
Akkumulátor kapacitása	14,4 kWh
Akkumulátor garancia	5 years
Töltés	16 A 230 V

### Méretetek

A - Teljes hossz	3655 mm
B - Teljes magasság	1990 mm
C - Fülke szélesség	1390 mm
D - Fülke magasság	1990 mm
E - Tengelytáv	2040 mm
F - Első túlnyúlás	1065 mm
G - Hátsó túlnyúlás	550 mm
H - Kombinált plató hossza	2150 mm
I - Kombinált plató magassága	1350 mm
J - Kombinált plató szélessége	1450 mm
Belső plató hossz	1650 mm
Belső plató szélesség	1380 mm

\* a választott hajtómű / és a helyi jogszabályok függvényében

\*\* 565 kg fékezetlen utánfutók esetében

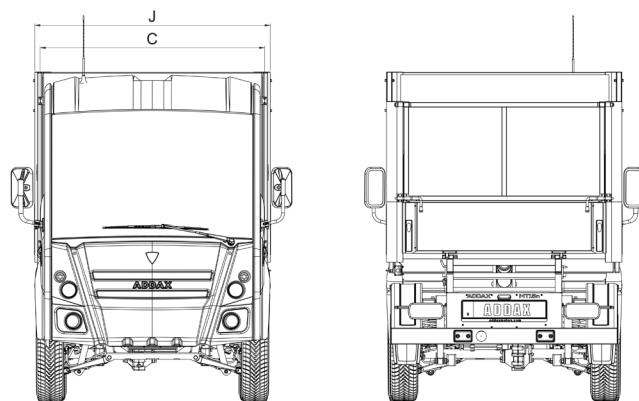
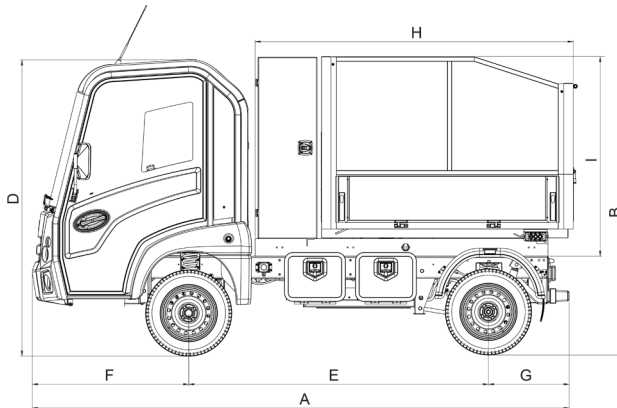

**Városkert Kft. H-2051 Biatorbágy, Tormásrét utca 5/a. +36 23 532 800 info@varoskert.hu www.varoskert.hu**

Ez az ismertető bemutatja az Addax elektromos haszongépjárművek modelljeit, felszereltségi jellemzőit és konfigurációs lehetőségeit. A dokumentumban szereplő összes jellemzőt tájékoztató jelleggel adjuk meg. Az Addax Motors fenntartja a jogot, hogy azokat előzetes értesítés nélkül módosítsa. A látványtervek az értékesítési országtól függően tartalmazhatnak alap- vagy opcionális felszereléseket és tartozékokat. A műszaki adatok az alapváltozatoknak felelnek meg, amelyek az értékesítési országtól függően eltérhetnek. Kérjük, a helyi specifikációról érdeklődjön a kereskedőjénél.

# MT15n billenőplatós kivitel

## MŰSZAKI ADATLAP

### Műszaki adatok

Homologizáció	N1
Ülések	2
Sebesség	max. 70km/h*
WLTP	akár 132km*
Fordulési sugár	4,5 m
Súly (alváz-fülke)	886 kg*
Hasznos teherbírás	779kg
Vontatási kapacitás	1200 kg**
Fékek elől és hátul	Tárcsa
Felfüggesztés elől és hátul	Spirál rugók
Jármű garancia	2 év

### Elektromos adatok

Motor típus	3 fázisú asszinkron
Motor teljesítmény	12,5 kW
Motor nyomaték	120 Nm
Akkumulátor típusa	LiFePO4
Akkumulátor kapacitása	14,4 kWh
Akkumulátor garancia	5 years
Töltés	16 A 230 V

### Méretetek

A - Teljes hossz	3655 mm
B - Teljes magasság	1990 mm
C - Fülke szélesség	1390 mm
D - Fülke magasság	1990 mm
E - Tengelytáv	2040 mm
F - Első túlnyúlás	1065 mm
G - Hátsó túlnyúlás	550 mm
H - Kombinált plató hossza	2150 mm
I - Kombinált plató magassága	1350 mm
J - Kombinált plató szélessége	1450 mm
Belső plató hossz	2090 mm
Belső plató szélesség	1380 mm

\* a választott hajtómű / és a helyi jogszabályok függvényében

\*\* 565 kg fékezetlen utánfutók esetében

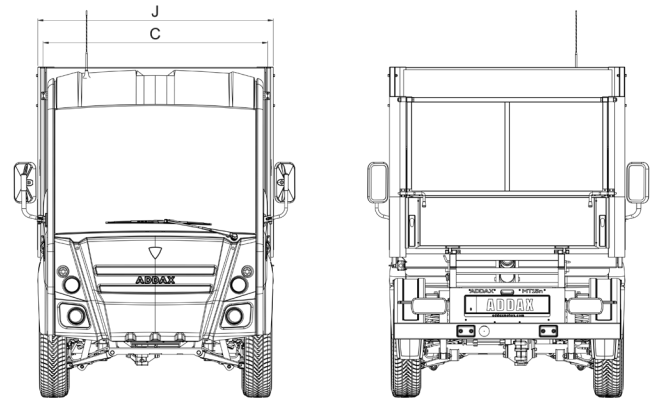
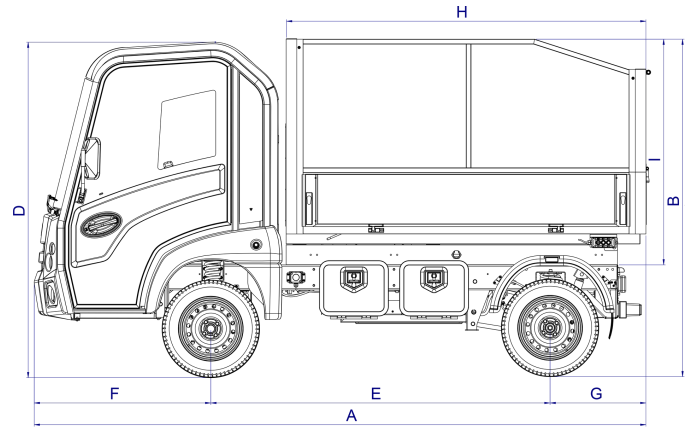

**Városkert Kft. H-2051 Biatorbágy, Tormásrét utca 5/a. +36 23 532 800 info@varoskert.hu www.varoskert.hu**

Ez az ismertető bemutatja az Addax elektromos haszongépjárművek modelljeit, felszereltségi jellemzőit és konfigurációs lehetőségeit. A dokumentumban szereplő összes jellemzőt tájékoztató jelleggel adjuk meg. Az Addax Motors fenntartja a jogot, hogy azokat előzetes értesítés nélkül módosítsa. A látványtervek az értékesítési országtól függően tartalmazhatnak alap- vagy opcionális felszereléseket és tartozékokat. A műszaki adatok az alapváltozatoknak felelnek meg, amelyek az értékesítési országtól függően eltérhetnek. Kérjük, a helyi specifikációról érdeklődjön a kereskedőjénél.

# MT15n dobozos kivitel

## MŰSZAKI ADATLAP

### Műszaki adatok

Homologizáció	N1
Ülések	2
Sebesség	max. 70km/h*
WLTP	akár 132km*
Fordulési sugár	4,5 m
Súly (alváz-fülke)	886 kg*
Hasznos teherbírtás	830 kg
Vontatási kapacitás	1200 kg**
Fékek elől és hátul	Tárcsa
Felfüggesztés elől és hátul	Spirál rugók
Jármű garancia	2 év

### Elektromos adatok

Motor típus	3 fázisú asszinkron
Motor teljesítmény	12,5 kW
Motor nyomaték	120 Nm
Akkumulátor típusa	LiFePO4
Akkumulátor kapacitása	14,4 kWh
Akkumulátor garancia	5 years
Töltés	16 A 230 V

### Méretetek

A - Teljes hossz	3655 mm
B - Teljes magasság	2115mm
C - Fülke szélesség	1390 mm
D - Fülke magasság	1990 mm
E - Tengelytáv	2040 mm
F - Első túlnyúlás	1065 mm
G - Hátsó túlnyúlás	530 mm
H - Doboz hossza	2100 mm
I - Doboz magassága	1480 mm
J - Doboz szélessége	1450 mm
Redőny magassága	1070 mm
Redőny szélessége	800/1100 mm

\* a választott hajtómű / és a helyi jogszabályok függvényében

\*\* 565 kg fékezetlen utánfutók esetében

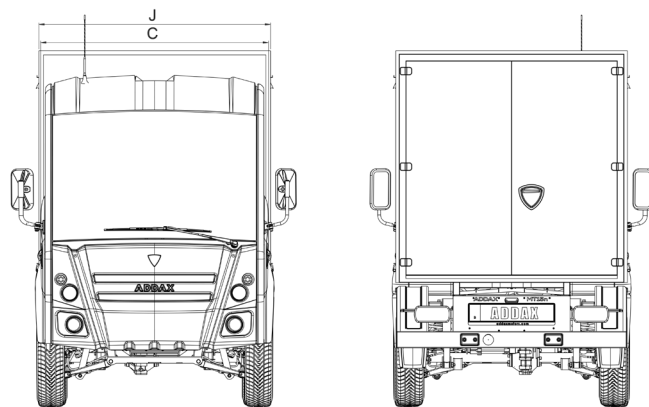
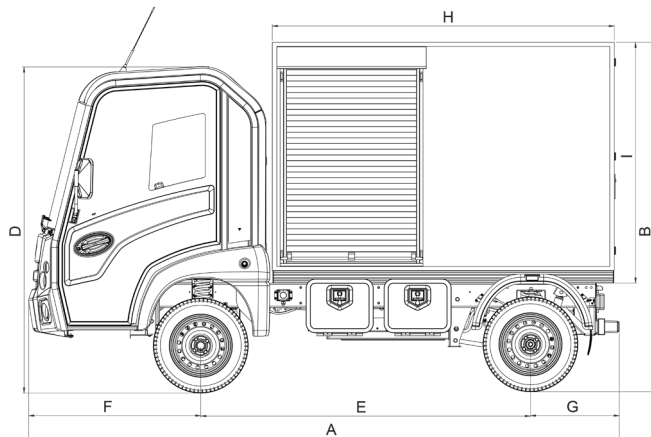

**Városcsok Kft. H-2051 Biatorbágy, Tormásrét utca 5/a. +36 23 532 800 info@varoscok.hu www.varoscok.hu**

Ez az ismertető bemutatja az Addax elektromos hasznójárművek modelljeit, felszerelési jellemzőit és konfigurációs lehetőségeit. A dokumentumban szereplő összes jellemzőt tájékoztató jelleggel adjuk meg. Az Addax Motors fenntartja a jogot, hogy azokat előzetes értesítés nélkül módosítsa. A látványtervek az értékesítési országtól függően tartalmazhatnak alap- vagy opcionális felszereléseket és tartozékokat. A műszaki adatok az alapváltozatoknak felelnek meg, amelyek az értékesítési országtól függően eltérhetnek. Kérjük, a helyi specifikációról érdeklődjön a kereskedőjénél.

# MT15n billenőkonténeres kivitel

## MŰSZAKI ADATLAP

### Műszaki adatok

Homologizáció	N1
Ülések	2
Sebesség	max. 70km/h*
WLTP	akár 132km*
Fordulési sugár	4,5 m
Súly (alváz-fülke)	886 kg*
Hasznos teherbírás	715 kg
Vontatási kapacitás	1200 kg**
Fékek elől és hátul	Tárcsa
Felfüggesztés elől és hátul	Spirál rugók
Jármű garancia	2 év

### Elektromos adatok

Motor típus	3 fázisú asszinkron
Motor teljesítmény	12,5 kW
Motor nyomaték	120 Nm
Akkumulátor típusa	LiFePO4
Akkumulátor kapacitása	14,4 kWh
Akkumulátor garancia	5 years
Töltés	16 A 230 V

### Méretek

A - Teljes hossz	3741 mm
B - Teljes magasság	1990 mm
C - Fülke szélesség	1390 mm
D - Fülke magasság	1990 mm
E - Tengelytáv	2040 mm
F - Első túlnyúlás	1065 mm
G - Hátsó túlnyúlás	625 mm
H - Billenőkonténer hossza	2225 mm
I - Billenőkonténer hmagassága	1370mm
J - Billenőkonténer hszélessége	1309 mm
Billenőkonténer belső hossza	2120 mm
Billenőkonténer belső szélessége	1200 mm

\* a választott hajtómű / és a helyi jogszabályok függvényében

\*\* 565 kg fékezetlen utánfutók esetében

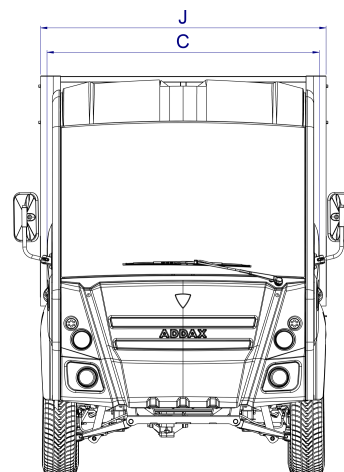
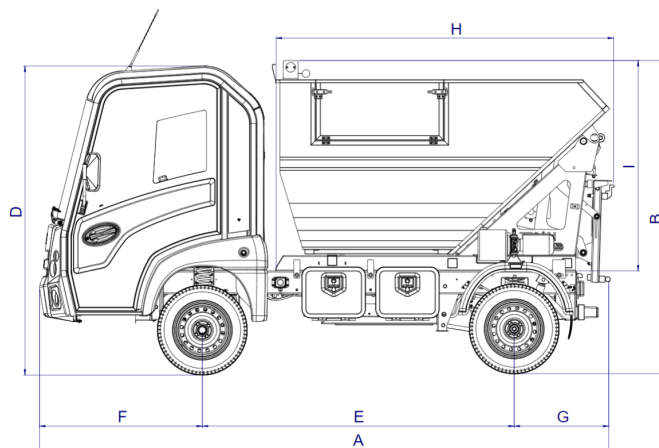

**Városkert Kft. H-2051 Biatorbágy, Tormásrét utca 5/a. +36 23 532 800 info@varoskert.hu www.varoskert.hu**

Ez az ismertető bemutatja az Addax elektromos haszonjárművek modelljeit, felszereltségi jellemzőit és konfigurációs lehetőségeit. A dokumentumban szereplő összes jellemzőt tájékoztató jelleggel adjuk meg. Az Addax Motors fenntartja a jogot, hogy azokat előzetes értesítés nélkül módosítsa. A látványtervek az értékesítési országtól függően tartalmazhatnak alap- vagy opcionális felszereléseket és tartozékokat. A műszaki adatok az alapváltozatoknak felelnek meg, amelyek az értékesítési országtól függően eltérhetnek. Kérjük, a helyi specifikációról érdeklődjön a kereskedőjénél.